

2518 - Suspensión simple

Código: 994019-00

INFORMACIÓN GENERAL

Artículo	2518 - Suspensión simple
Código	994019-00

DIMENSIONES Y PESO

Altura (mm)	1500 mm
Diámetro (Ø) (mm)	9 mm
Peso (Kg)	0.1 kg

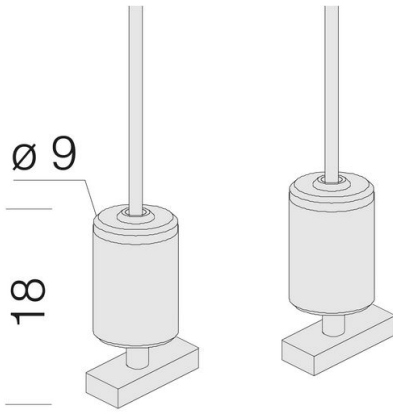

Suspensión L=1,50m; utilizar para la instalación en suspensión (2 ud).



2518 - Suspensión simple

Código: 994019-00



2518 - Suspensión simple

Código: 994019-00

MATERIALES Y COLORES

Cuerpo	Suspensión L=1,50m; utilizar para la instalación en suspensión (2 ud).
Color	Níquel
GARANTÍA	
Garantía posventa	0 yr

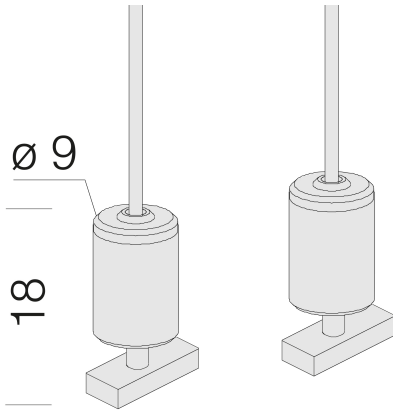

DESCARGAR

MONTAJES

InstruccionesMontaje 2518 04-25.pdf

DIBUJOS

EsquemasTécnicos 2518g.dxf

